



青岛海通达专用仪器有限公司
青岛海通远达专用仪器有限公司

打气筒气源装置

使用说明书

版权所有 2019

青岛海通达专用仪器有限公司

青岛海通远达专用仪器有限公司

部件号：14910

修订版：19.1.0

本企业通过 ISO9001 质量管理体系认证、ISO14001 环境管理体系认证和 OHSAS18001 职业健康安全管理体系认证。

本档版权归青岛海通达专用仪器有限公司/青岛海通远达专用仪器有限公司所有。未经书面许可，任何单位和个人不得将此文档中的任何部分公开、转载或以其他方式散发给第三方，否则，将追究其法律责任。

海通达® ®是青岛海通远达专用仪器有限公司的注册商标。

重要安全提示

仪器使用前，请认真阅读以下安全指导，以保障人员和设备安全！

- ◆要求仪器操作人员熟悉全部操作过程和操作时可能出现的意外情况，严格按说明书要求操作。
- ◆仪器使用前要检查各联接部位是否牢固。
- ◆严格按仪器技术要求配备水源和气源。
- ◆仪器使用过程中要有人值守，一旦出现意外，必须迅速切断水源和气源。

目录

一、	概述.....	1
二、	规格及型号.....	1
三、	技术参数.....	1
四、	仪器结构与工作原理.....	1
五、	操作说明.....	2
六、	维护与保养.....	3
七、	运输与储存.....	4
八、	故障判定与排除.....	4
九、	随机配件、工具一览表.....	5
十、	保修.....	5

一、概述

打气筒气源装置是采用人工加压的气源装置，主要用于中压滤失仪。也可以适用于小容量定量供气，压力不大于 1MPa 的其他装置作压力气源。

二、规格及型号

序号	名称	型号
1	打气筒气源装置	QT-1

三、技术参数

序号	名称	技术参数
1	安全工作压力	0.8MPa
2	储气筒容量	170mL

四、仪器结构与工作原理

（一）仪器结构

打气筒气源装置主要由脚踏架、底座、储气筒、压力表、输气管、打气管和输气接帽等组成。见（图一）。

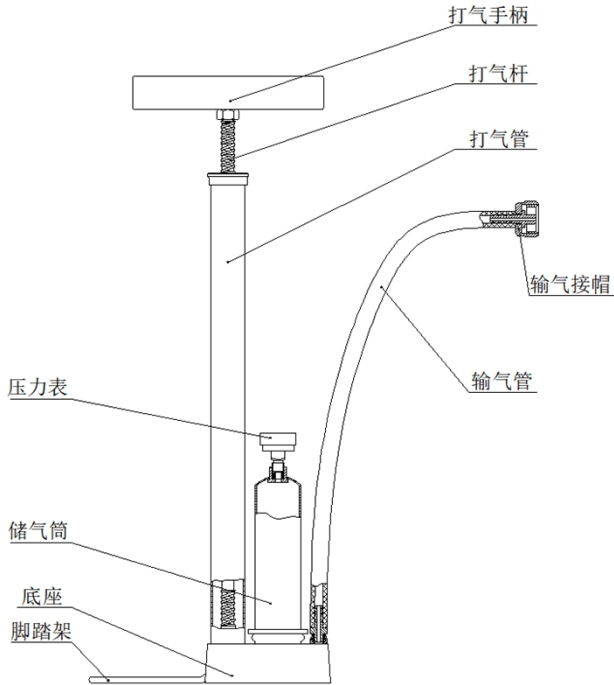

(图一) 仪器结构图

(二) 工作原理

当拉杆往上提时，此时装在拉杆下端的皮碗收缩空气，进入气筒内，这时将拉杆往下压时皮碗扩张而贴紧气筒内壁将空气往下压，气体只能从气筒底部一个小孔眼顶上小铁顺着皮管进入装置中，而当第二次再将拉杆往上提时皮碗再度收缩，此时小铁珠落下关闭小孔，使第一次还没有完全注入的空气不会因此而被抽出，打气筒就是如此往返循环的过程。

五、操作说明

- 1、检查仪器的气源接头内“O”型密封圈是否完好。将输气接帽与仪

器的气源接头相连接。

2、用右脚踩住脚踏架。

3、两手握住打气手柄，上下移动打气杆，从而带动活塞使打气筒内产生气压，并储存在储气筒内，为仪器提供实验所需压力。

4、在上下移动打气杆的同时，要密切注意观察压力表，直至打到实验所需压力。

5、使用结束后，利用仪器的放气阀，放掉打气筒内的余气。同时逆时针方向慢慢旋转输气接帽，卸下打气筒。

注意：在慢慢旋转输气接帽时，若有气体排出，应使气体放净，再卸下输气接帽。

六、维护与保养

1、每次实验前后，对仪器进行清洁和检查工作，远离腐蚀液和溶剂存放。

2、使用过程中应轻拿轻放，防止磕碰，损伤仪器。

3、要定期对仪器进行检验，保证仪器处于良好的工作状态。

4、正常维护保养程序

1) 通气孔内应保持清洁，密封面无损伤。

2) 输气管禁止与腐蚀性介质接触，不得敲击和划伤。

3) 调节压力时不能将压力调至超过压力表总量程的 2/3，逐渐加压，不得敲击压力表。

4) 使用时注入气压不得超过其安全工作压力：1MPa。

5) 打气筒内要按时注入适量机油进行润滑。

6) 实验结束后，一定要将输气管、打气筒等内部的气体释放干净。

5、仪器如果较长时间搁置不用，应至少每 3 个月检查一次，并经常对仪器进行清洁防护。

七、运输与储存

仪器的运输与储存应符合于 GB/T 25480-2010 标准。产品应储存在通风干燥的室内，室内空气中不含有能引起器件腐蚀的杂质。

八、故障判定与排除

故障现象	原因分析	排除方法	备注
当放净内部气压后，压力表指针不回零位	压力表出现故障	应卸下压力表，对压力表进行维修或更换	
当内部气压保持一恒定压力时。压力表指针自动下降不能保持一恒定压力	在保持一定压力状态下，用毛刷沾取适量浓度的肥皂水，抹于打气筒各连接部位，鉴别漏气部位若漏气，密封件损坏	打开漏气部位，更换与之对应的密封件	
对打气筒进行注气时，感觉打气杆不灵活	活塞与气筒之间产生摩擦力	顺打气杆将气筒内注入适量机油进行润滑	

九、随机配件、工具一览表

详见装箱单

十、保修

本公司产品的生产日期以产品检测表为准，保修期为一年。

在保修期内，收到用户关于产品故障报告后，若故障属本公司产品引起，（**注意：产品及其附属包装需完好无损**），均在保修范围之内。

如故障属于下列情形之一引起，则不在免费保修之列，用户需承担相应有关费用，但我公司应尽快协助排除故障，使设备恢复正常：

- 1、用户不按说明书操作的；
- 2、开箱取件时碰摔伤无法正常使用的；
- 3、用户人为造成产品的损坏或其他因素（如运输中）；

注意：维修时无本公司所原配包装或包装损坏无法托运，需用户承担相关包装费用。

青岛海通达专用仪器有限公司
青岛海通远达专用仪器有限公司

注册地址：青岛市李沧区九水东路 320 号

通讯地址：青岛市城阳区华安路 10 号

销售电话：0532-87605016/87605018

售后电话：0532-87660287

传真：0532-87604773

网址：www.haitongda.com

电子邮箱：haitongda@vip.sina.com